

# SUBMIKROFILTER

Lieber Kunde!

Wir danken Ihnen für Ihr Vertrauen in unser Produkt.

Im folgenden finden Sie die technischen Daten und alle Angaben für die ein-wandfreie Installation und Wartung dieser Pneumatikkomponente. Bitte lesen Sie diese Beschreibung vollständig und beachten Sie diese, damit Sie dieses Gerät lange und störungsfrei betreiben können.

**Warnung:** Wartungs- und Reparaturarbeiten dürfen nur vom Fachmann aus-geführt werden.

## 1. TECHNISCHE DATEN

Anschlußgröße			G3/8	G1/2
Kondensatentleerung			serienmäßig: manuell auf Wunsch: halbautomatisch bei Druckentlastung	
Einbaulage			vertikal (Behälter nach unten)	
Mediums- und Umgebungstemperatur	$\vartheta_{\min}$ $\vartheta_{\max}$	°C °C	+1,5 (andere Temperaturen auf Anfrage) +50 bei 10 bar	
Gewicht (Masse)		kg		
<i>Pneumatische Kenngrößen</i>				
Arbeitsdruckbereich Eingang	$p_{1\min}$ $p_{1\max}$	bar	0 16	
Maximale Durchflußmenge ①	$Q_{\max}$	l/min m³/h	<b>600</b> <b>36</b>	<b>600</b> <b>36</b>
Druckabfall bei maximaler Durchflußmenge	$\Delta p$	bar	ca. 0,07 bei neuem Filterelement bis ca. 0,3 im Betrieb (gesättigtes Element)	
Abscheidegrad bei maximaler Durchflußmenge	$\eta$	%	besser als 99,999%, Feststoffe >0,01µm (DOP oder BS.3928. 2577)	

① bei 6,3 bar

## 2. INSTALLATIONSHINWEISE

**Warnung:** Das Gerät darf nur im industriellen Einsatz für komprimierte Luft (Druckluft) verwendet werden.  
Die Installation von Pneumatikkomponenten darf nur bei drucklosem Druckluftsystem erfolgen ⇒ Verletzungsgefahr.

**Achtung:** Vor den Submikrofilter muß immer ein Filter-Wasserabscheider mit einer Porengröße von 5µm (gelb) installiert werden (möglichst nahe beisammen).  
Der Auffangbehälter darf mit folgenden Materialien nicht in Berührung kommen (weder in flüssiger noch in dampfförmiger Form): Aceton, Benzol, Bremsflüssigkeit, Chloroform, Essigsäure, Glycerin, Methylalkohol, Schwefelkohlenstoff, Tri-Tetra- und Per-Verbindungen, Toluol, Xylol (Nitroverdünnung), schwerentflammbare synthetische Öle (z.B. auf Phosphorsäureesterbasis usw.). Im Zweifelsfalle wenden Sie sich bitte an uns (siehe Adressenliste).

1. Reinigen Sie die Rohrleitung sorgfältig vom Flugrost oder anderen Ablagerungen.
2. Montieren Sie gegebenenfalls einen Befestigungswinkel
3. Fügen Sie Leitungen und Submikrofilter zusammen (Auf Durchflußrichtung achten!)
4. Öffnen Sie die Druckluftzufuhr.

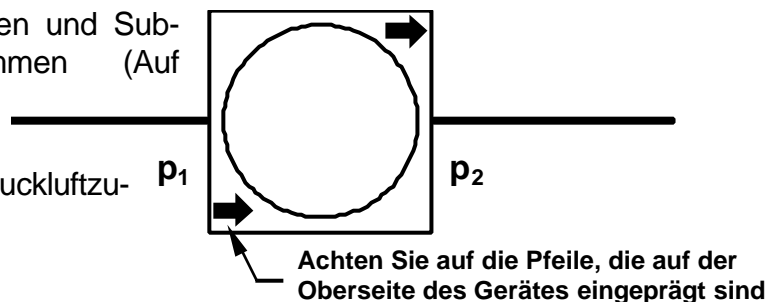

## 3. WARTUNG

### 3.1. Manuell entleeren

Je nach Kondensatstand im Behälter entleeren Sie diesen durch Drücken des Kunststoffteiles gegen den Behälter ⇒ Ventil wird geöffnet.

Der Kondensatspiegel darf nie über die Maximummarke (am Behälter angebracht) steigen.

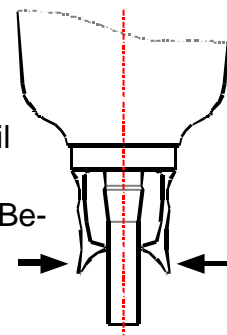

### 3.2. Reinigen

Sobald ein starker Druckabfall zu bemerken ist, wechseln Sie das Filterelement aus.

Das Filterelement ist nicht auswaschbar, sondern muß auf alle Fälle ausgetauscht werden.

Der Behälter und die anderen Kunststoffteile dürfen nur mit warmen Wasser und normalen Geschirrspülmittel gereinigt werden.

## 4. ZERLEGEN DES GERÄTES

**Warnung:** Das Gerät darf nur bei drucklosem Pneumatiksystem zerlegt werden → Verletzungsgefahr

1. Drücken Sie die Entriegelungslasche des Arretierendes nach unten und drehen Sie den Bajonettring ⑤ nach links.
2. Auffangbehälter ⑥ und Bajonettring abnehmen.
3. Filtereinsatz ③ aus Gehäuse ① heraus-schrauben.
4. Flachdichtung ② von Filtereinsatz ③ nehmen.
5. O-Ring  $\varnothing 48 \times 2$  ④ aus Gehäuse ① nehmen.

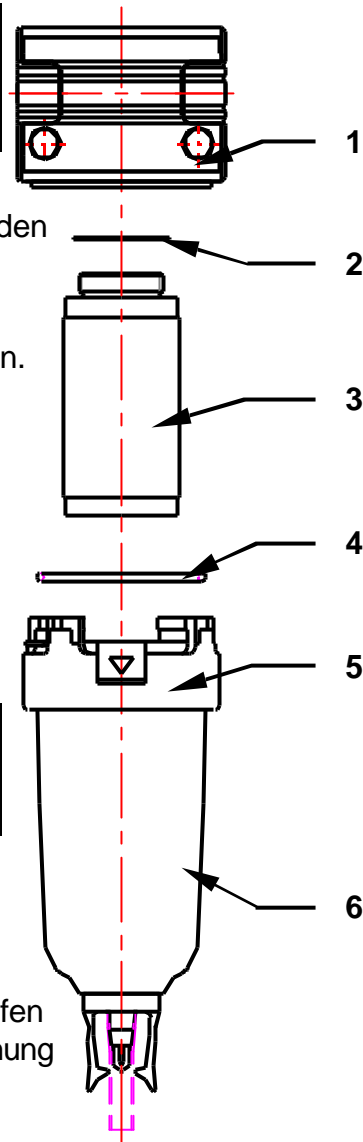

## 5. ZUSAMMENBAU DES GERÄTES

Der Zusammenbau des Gerätes erfolgt in umgekehrter Reihenfolge zum Zerlegen.

**Achtung:** Werden beim Zusammenbau neue Dichtungen eingesetzt, fetten Sie diese vor dem Einbau leicht ein.

1. O-Ring  $\varnothing 48 \times 2$  ④ in Gehäuse ① einlegen.
2. Flachdichtung ② auf Filtereinsatz ③ stecken.
3. Filtereinsatz ③ in Gehäuse ① schrauben.
4. Auffangbehälter ⑥ und Bajonettring mit Zapfen wieder in Gehäuse setzen und durch Rechtsdrehung verriegeln.

## 6. ANBRINGEN DES SCHUTZKORBES

Der Schutzkorbsatz besteht aus:

- Arretierring
- Schutzkorb und
- Bajonetttring

Anbringen:

Um den Schutzkorb anbringen zu können, muß der Auffangbehälter abgenommen werden. Danach gehen Sie folgendermaßen vor:

1. Nehmen Sie den Arretierring ① aus dem Bajonett-ring ④ (falls notwendig auch gewaltsam).
2. Ziehen Sie den Bajonetttring ④ vom Auffangbehälter ②.
3. Fügen Sie Bajonetttring ④ und Schutzkorb ③ aus dem Bausatz zusammen.
4. Setzen Sie den Auffangbehälter ② in den Bajonett-ring ④.
5. Setzen Sie den Arretierring ① in den Bajonett-ring ④.

**Achtung:** Die Entriegelungslasche (Pfeil) muß bei Ausnehmung im Bajonetttring liegen.

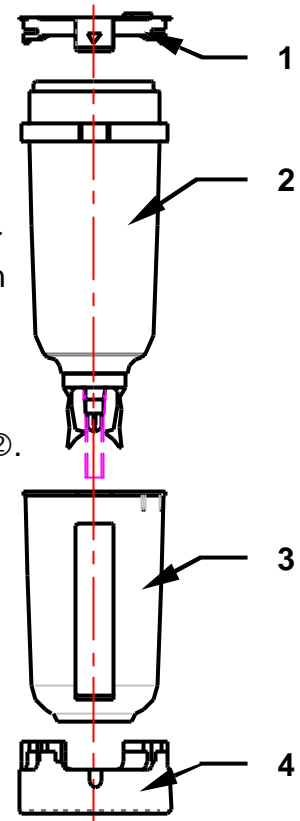

## 7. ENTSORGUNG

Die Entsorgung der Verpackung und der verbrauchten Teile erfolgt gemäß den Bestimmungen des Landes, in dem das Gerät installiert wird.

Bei Retournierung der gebrauchten Filterelemente übernimmt die Entsorgung der Hersteller.

## 8. ZUSAMMENBAU VON MEHREREN GERÄTEN

Ein Kombinieren (Zusammenbauen) von mehreren Geräten zu einer Einheit ist nur möglich, wenn diese Geräte die gleiche Baugröße haben.

1. Nehmen Sie die schwarzen Abdeckplatten bei den Ein- und Ausgängen von den Geräten, die Sie zusammenstellen wollen. Die farbigen Abdeckplatten bleiben an den Geräten.
2. Drehen Sie das Gerät so, daß die Flanschfläche, die mit dem anderen Gerät verbunden werden soll, nach oben zeigt.
3. Legen Sie den O-Ring ① aus dem Kupplungssatz auf die Flanschfläche.
4. Legen Sie die Sechskantmutter ② in die Ausnehmungen des Gerätes.
5. Setzen Sie das andere Gerät auf die Flanschfläche.
6. Legen Sie die Klemmkonen ④ mit den Schrauben ③ in die Ausnehmungen des Gerätes.
7. Ziehen Sie die Klemmschrauben an.

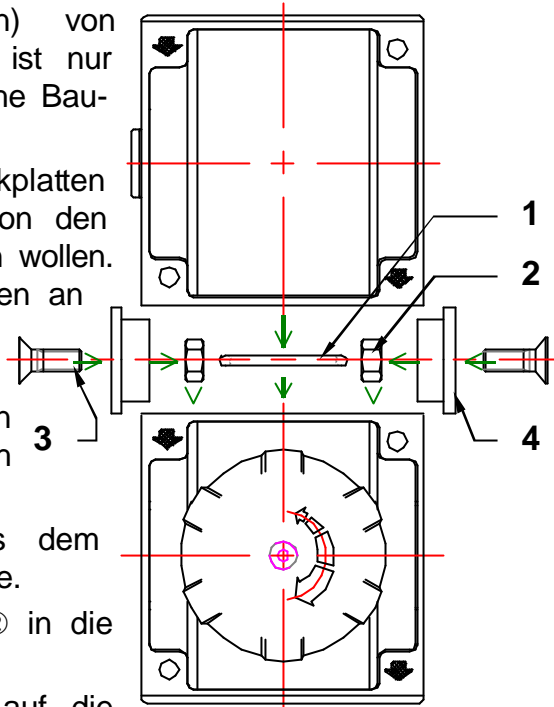

## 9. MONTAGE DES BEFESTIGUNGSWINKELS

1. Entfernen Sie auf beiden Seiten des Gerätes die vorgestanzten Teile, welche die Durchgangsbohrungen abdecken.
2. Setzen Sie den Befestigungswinkel auf und fixieren ihn mit den beigegepackten Schrauben. Ziehen Sie diese mit einem Schraubenzieher fest.

Hinweis: Der Befestigungswinkel kann so montiert werden, daß die Befestigungslasche entweder nach oben oder unten steht.

